

IDRA DUO 4000

Document 1301-4 - Edition 07/09/2009

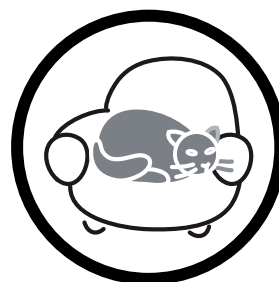
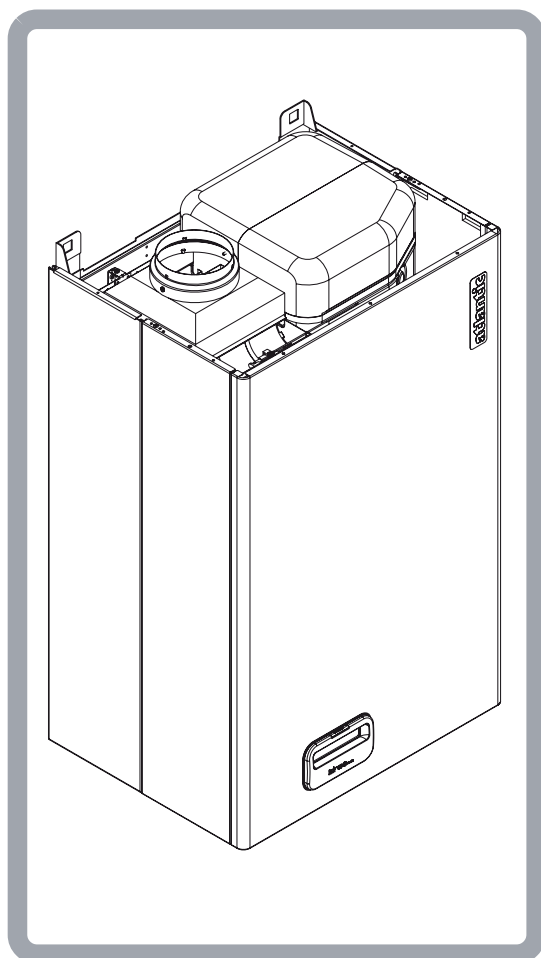

Notice d'utilisation destinée au professionnel et à l'utilisateur

à conserver par l'utilisateur
pour consultation ultérieure

Société Industrielle de Chauffage
BP 64 - 59660 MERVILLE - FRANCE
Téléphone: 03.28.50.21.00
Fax: 03.28.50.21.97
RC Hazebrouck
Siren 440 555 886

Matériel sujet à modifications sans préavis.
Document non contractuel.

atlantic

Cher Client,

Ce document vous aidera à vous familiariser et utiliser votre appareil, au mieux de ses performances, pour votre confort et votre sécurité. Il fait partie intégrante de la chaudière et doit donc être conservé avec soin et être toujours disponible à portée de l'appareil, même en cas de cession à un autre propriétaire ou utilisateur.

SOMMAIRE

1	Recommandations	page 3
2	Tableau de commande	page 4
3	Mise en route de la chaudière	page 6
4	Affichage informations	page 9
5	Arrêt de la chaudière	page 10
6	Vidange de la chaudière	page 11
7	Anomalies de fonctionnement	page 12
8	Entretien	page 14
9	Conditions de garantie	page 15

Cet appareil est conforme:

- aux directives gaz 90/396/CEE et rendement 92/42/CEE selon les normes EN 625, EN 297 (version cheminée), EN 483 (version ventouse)
- à la directive basse tension 73/23/CEE selon la norme EN 60335-1
- à la directive compatibilité Electromagnétique 89/336/CEE



0694

1312BS4986 (4024)

1312BS4987 (4024VMC)

Dans certaines parties de cette notice les symboles suivants sont utilisés:





















ATTENTION = indique les actions demandant une attention particulière et une préparation adéquate



INTERDIT = indique les actions qui **NE DOIVENT ABSOLUMENT PAS** être exécutées

1 RECOMMANDATIONS

-  L'installation de la chaudière, ainsi que toute autre intervention d'assistance et d'entretien, doivent être exécutées par un professionnel qualifié.
-  La chaudière a été réglée pour fonctionner avec le type de gaz distribué. Dans le cas d'un changement de distribution de gaz, il est nécessaire de modifier les réglages et certains organes de l'appareil. Ces modifications ne peuvent être effectuées que par un professionnel qualifié.
-  La chaudière doit être destinée à l'usage pour lequel elle a été conçue. Le constructeur exclut toute responsabilité contractuelle et extra contractuelle pour dommages causés à des personnes, animaux ou choses, dues à des erreurs d'installations, de réglage ou d'entretien causées par un usage impropre.
-  L'utilisation de la chaudière est interdite aux enfants et aux personnes inaptes non autorisées.
-  Les dispositifs de sécurité ou de réglage automatique des appareils ne doivent pas, pendant toute la durée de vie de la chaudière, être modifiés sauf par le constructeur.
-  Cet appareil sert à produire de l'eau chaude, il doit donc être branché à une installation de chauffage et/ou à un réseau de distribution d'eau chaude sanitaire, selon ses performances et sa puissance.
-  En cas de fuite d'eau, il faut fermer l'alimentation hydraulique et avertir le professionnel assurant le suivi de l'installation.
-  En cas de panne et/ou de mauvais fonctionnement de l'appareil, le désactiver en s'abstenant de toute tentative de réparation ou d'intervention directe.
- En ce qui concerne la sécurité, il est important de:
-  Ne pas utiliser l'appareil à des buts différents de ceux auxquels il est destiné.
 -  Ne pas toucher la chaudière pieds nus ou avec des parties du corps mouillées ou humides.
 -  Ne pas boucher, à l'aide de torchons, papier ou autre, les grilles d'aspiration ou d'évacuation de la chaudière, ni réduire les dimensions des ouvertures d'aération de la pièce dans laquelle l'appareil est installé.
 -  Ne pas débrancher ou manipuler le système de contrôle des fumées (sur les modèles B et B VMC), au risque de l'intégrité physique des personnes occupant les locaux ou l'appartement où la chaudière est installée.
 -  Ne pas fumer en cas d'odeur de gaz. Eviter toute flamme nue ou formation d'étincelles (interrupteurs électriques...). Aérer la pièce en ouvrant portes et fenêtres et fermer le robinet d'alimentation gaz.
 -  Ne pas placer sur la chaudière d'objet qui pourrait devenir dangereux.
 -  Ne jamais effectuer le nettoyage de l'appareil avant de l'avoir débranché électriquement.
 -  Ne jamais laisser des récipients et des substances inflammables dans la pièce où l'appareil est installé.
 -  Ne pas essayer de réparer l'appareil en cas de panne et/ou de mauvais fonctionnement.
 -  Ne pas intervenir sur des organes scellés.
 -  Ne pas tirer ou tordre les câbles sortant de la chaudière même si elle est débranchée du réseau d'alimentation électrique.

L'installation d'une sonde extérieure et/ou d'un thermostat d'ambiance permettra une régulation optimale de la chaudière ainsi que des économies d'énergie.

Dès la mise en route de la chaudière, il est vivement conseillé de souscrire un contrat d'entretien avec un professionnel qualifié assurant le suivi de la chaudière et de son bon fonctionnement

2 TABLEAU DE COMMANDE

Fig. 2.1

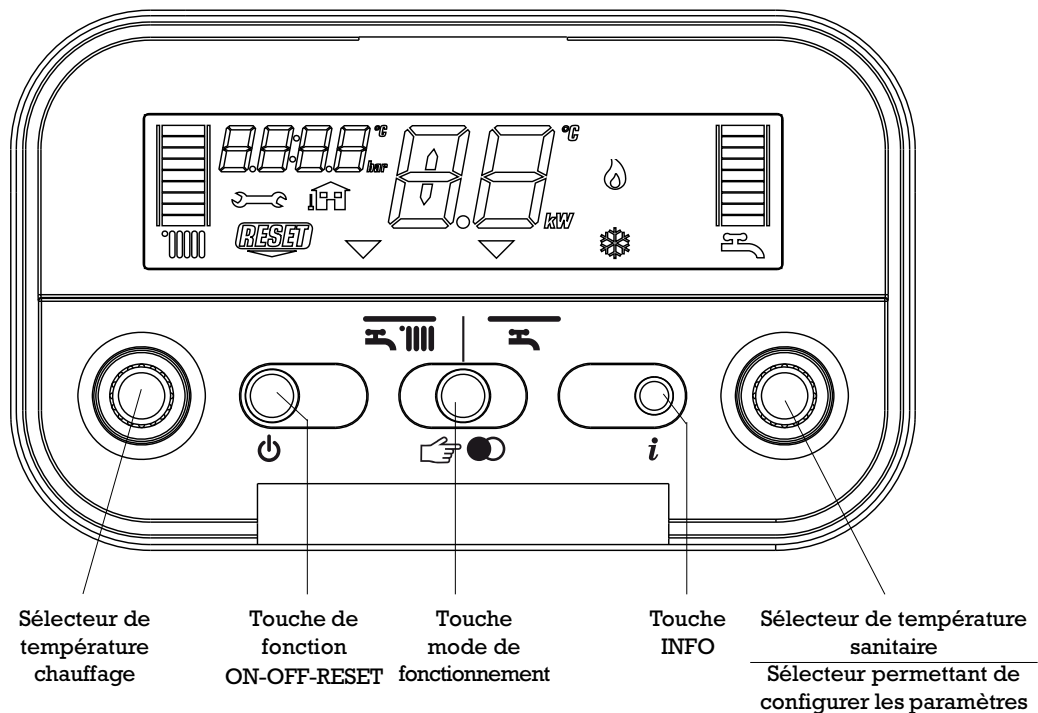

Sélecteur de température chauffage: permet de consigner la valeur de la température de l'eau de chauffage.

Sélecteur de température sanitaire: permet de consigner la valeur de la température de l'eau sanitaire du ballon.

Sélecteur permettant de configurer les paramètres: est utilisé lors des réglages et des programmations.

Touche de fonction

- ON chaudière alimentée électriquement, en attente de demande de fonctionnement (☰ - ☷)
- OFF chaudière alimentée électriquement mais à l'arrêt
- RESET permet de rétablir le fonctionnement après une anomalie de fonctionnement.









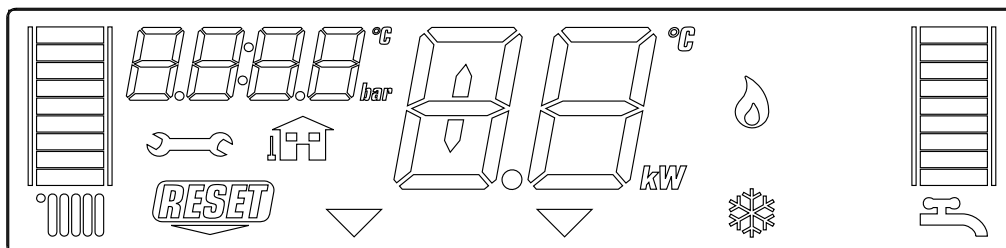



Touche mode de fonctionnement: la touche ☷ ☹ permet de choisir le type de fonctionnement désiré: ☰ (hiver) ou ☷ (été).

Touche Info: permet d'afficher des informations sur l'état de fonctionnement de l'appareil.

Affichage écran

Fig. 2.2



-  échelle graduée de la température de l'eau de chauffage avec icône de fonction chauffage
-  échelle graduée de la température de l'eau sanitaire avec icône de fonction sanitaire
-  icône anomalie
-  icône réarmement nécessaire
-  valeur de la pression hydraulique
-  icône du branchement de la sonde extérieure
-  température du chauffage/sanitaire
ou
-  anomalie de fonctionnement (par ex. 10 = absence de flamme)
-  indicateur de sélection des fonctions (se place en face du type de fonctionnement choisi ( hiver ou  été)
-  icône de fonctionnement du brûleur
-  icône de la fonction antigel active

3 MISE EN ROUTE DE LA CHAUDIÈRE

Le premier allumage de la chaudière doit être effectué avec le professionnel qualifié qui fournira toutes les informations nécessaires au bon fonctionnement de l'appareil. Par la suite, au cas où il serait nécessaire de remettre l'appareil en service, suivre attentivement les opérations décrites ci-après.

S'assurer que l'installation est bien remplie d'eau et correctement purgée et que la pression hydraulique est suffisante (environ 1,5 bar).

Mettre la chaudière sous tension.

Ouvrir le robinet gaz en tournant dans le sens inverse des aiguilles d'une montre la manette placée sous la chaudière (fig. 3.1).

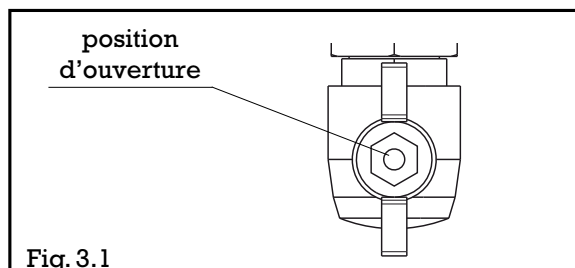

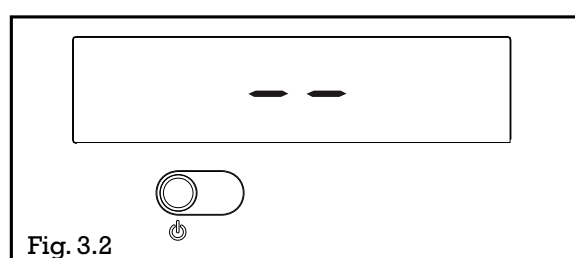

Quand la chaudière est alimentée électriquement, elle effectue automatiquement une série de vérifications et une série de lettres défile sur l'afficheur. Si problème, le chiffre "0" clignote sur l'afficheur. Il est nécessaire de faire appel au professionnel assurant le suivi de l'installation.



⚠ La chaudière se rallume dans l'état dans lequel elle était avant extinction: si elle se trouvait en position OFF, l'afficheur montre deux segments en son centre (fig. 3.2).

Appuyer sur la touche  pour activer le fonctionnement.

3.1 Modes de fonctionnement

Appuyez sur la touche   "mode de fonctionnement" jusqu'à ce que l'indicateur "▽" se place sur le mode désiré:

HIVER  (fig. 3.3): chauffage de l'installation et production d'eau chaude sanitaire grâce au ballon intégré.

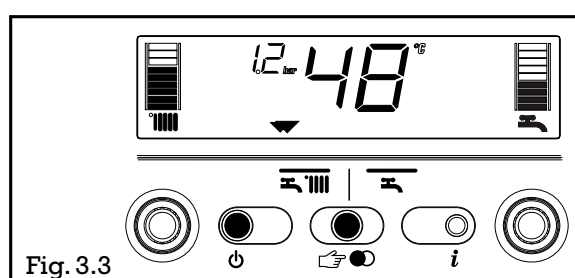

ÉTÉ  (fig. 3.4): uniquement production d'eau chaude sanitaire.

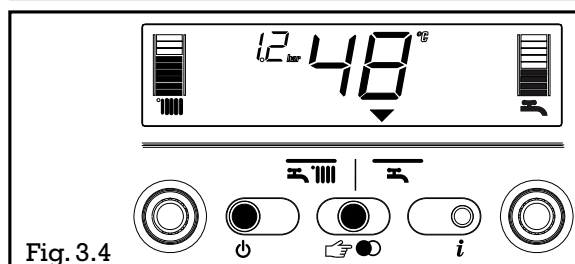

Réglage de la température de l'eau de chauffage (sans régulation par sonde extérieure)

En mode hiver  agir sur le sélecteur de température chauffage **A** (fig. 3.5) pour régler la température de l'eau du circuit chauffage. En sens horaire la température augmente, en sens contraire elle diminue. Les segments de la barre graphique s'affichent (tous les 5°C) au fur et à mesure que la température augmente et la valeur de la température réglée s'affiche sur l'écran.

Si la fonction AUTO est paramétrée le symbole  et l'échelle graduée correspondant clignoteront lors d'un réglage de 55 à 65 °C. Dans cette plage de température sur demande de chaleur continue du thermostat d'ambiance, la température de l'eau de chauffage augmentera progressivement pour satisfaire plus rapidement la demande de chaleur.

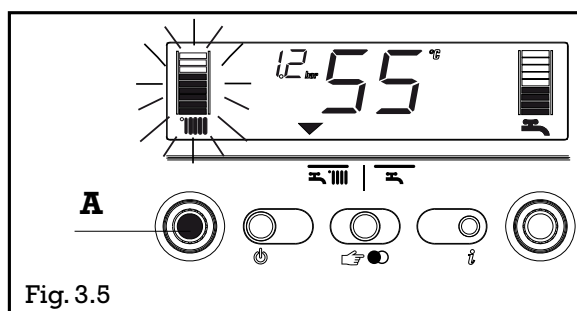

Réglage de la température de l'eau de chauffage (avec régulation par sonde extérieure)

Lorsqu'une sonde extérieure est installée, la régulation calcule automatiquement la valeur de la température de l'eau de chauffage et adapte rapidement la température ambiante en fonction des variations de la température extérieure et de la demande du thermostat d'ambiance. Seul le segment central de la barre apparaît éclairé (fig. 3.6).

Pour modifier la température ambiante, agir sur le sélecteur de température chauffage. En sens horaire, la valeur de correction de la température augmente, en sens contraire elle diminue.

Les segments de la barre graphique s'éclairent (à chaque niveau de confort choisi) et la valeur de correction s'affiche sur l'écran, la plage de correction est comprise entre - 5 et + 5 niveaux de confort (fig. 3.7).

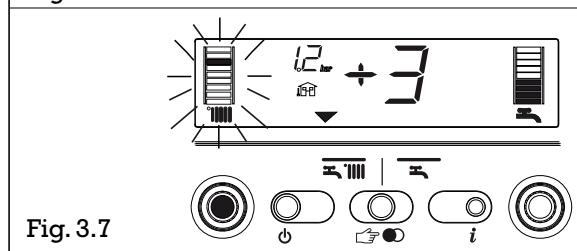
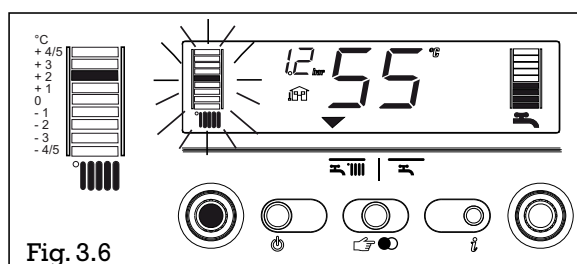

Réglage de la température de l'eau chaude sanitaire

Agir sur le sélecteur **D** pour régler la température sanitaire souhaitée: en sens horaire la température augmente, en sens contraire elle diminue (fig. 3.8).

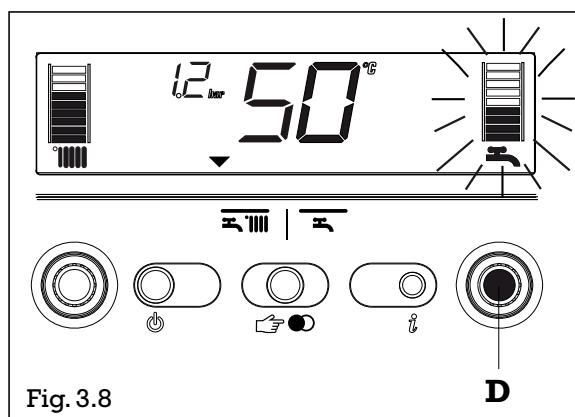

Les segments de la barre graphique s'éclairent (tous les 3°C) au fur et à mesure que la température augmente et la valeur de la température réglée s'affiche sur l'écran.

La consigne est mémorisée après 4 secondes et la température chaudière s'affiche à nouveau sur l'écran.



3.2 Mise en service de la chaudière

Régler le thermostat d'ambiance sur la température désirée (environ 20 °C).

Si demande de chaleur, la chaudière démarre et l'icône  apparaît indiquant que le brûleur fonctionne. Lorsque la chaudière fonctionne en chauffage, l'icône "  " clignote (fig. 3.9). La chaudière reste alors en marche jusqu'à ce que les températures configurées soient atteintes, puis elle se met en attente.

Si une anomalie se présente à l'allumage ou pendant le fonctionnement, la chaudière effectue un "arrêt de sécurité".

Un code d'erreur clignotant s'affiche sur l'écran (fig. 3.10).

Se reporter au § 7 "Anomalies de fonctionnement".

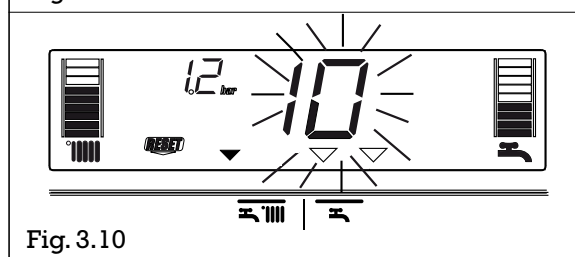

4 AFFICHAGE INFORMATIONS

En appuyant sur la touche \mathcal{I} , l'afficheur s'éteint et seule l'inscription InFO reste (fig. 4.1): certaines informations utiles au fonctionnement de la chaudière sont alors consultables.

Appuyer sur la touche pour passer à l'information suivante. Le système revient à son fonctionnement initial dès que la touche \mathcal{I} n'est plus sollicitée.

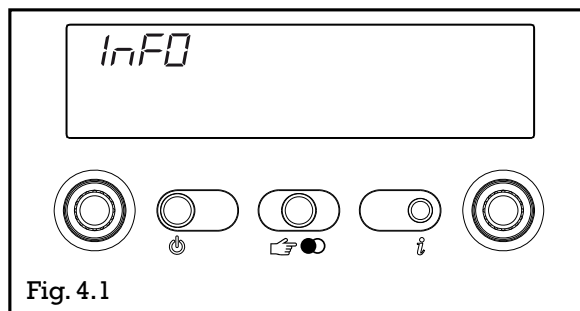

Liste des informations dans l'ordre chronologique:

Affichage de la température extérieure (ex. 12°C) uniquement si la sonde extérieure est branchée (fig. 4.2).

Les valeurs affichées sont comprises entre -40 et +40°C. Au-delà de ces valeurs, l'afficheur montre "- -".

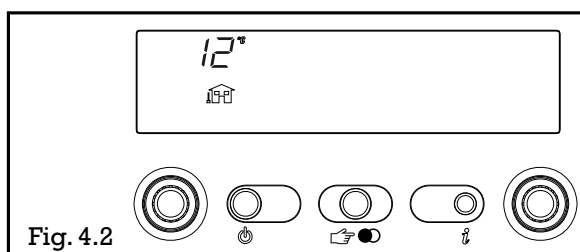

Affichage de la pression hydraulique de l'installation (fig. 4.3).

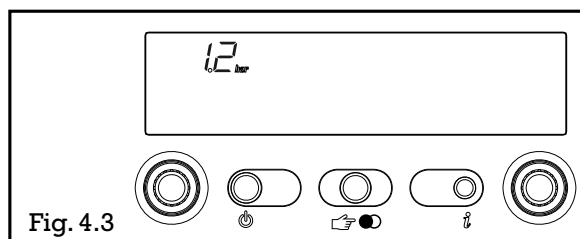

Affichage de la consigne de température chauffage (fig. 4.4).

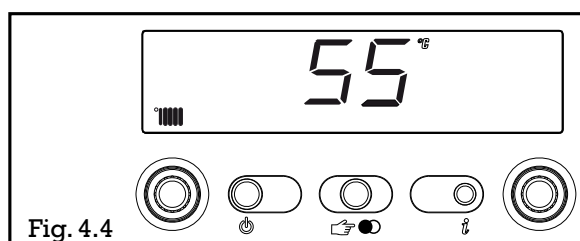

Affichage de la consigne de température sanitaire (fig. 4.5)

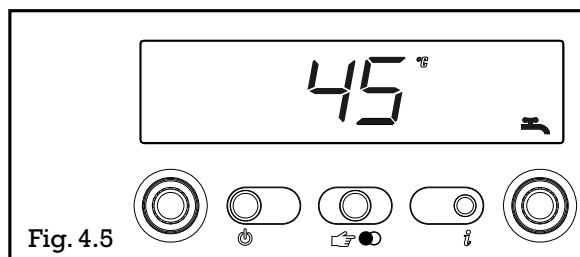

5 ARRÊT DE L'APPAREIL

Arrêt momentané

En cas de courtes absences, appuyer sur la touche “⏻” pour éteindre la chaudière: affichage de deux segments (fig. 5.1).

La fonction hors gel chaudière reste active sous réserve que l'alimentation électrique soit présente (fig. 5.2) ainsi qu'un cycle de dégivrage du circulateur toutes les 24 heures.

Arrêt prolongé

En cas d'absence prolongée, appuyer sur la touche “⏻” pour éteindre la chaudière: affichage de deux segments (fig. 5.1).

Fermer l'interrupteur général de l'installation.

Fermer le robinet gaz placé sous la chaudière en tournant la manette dans le sens horaire (fig. 5.3).

Dans ce cas les fonctions hors gel et dégivrage sont inactives.

S'il y a risque de gel, vidanger la chaudière et l'installation ou consulter le professionnel assurant le suivi de l'installation pour l'insertion d'un produit antigel adapté.

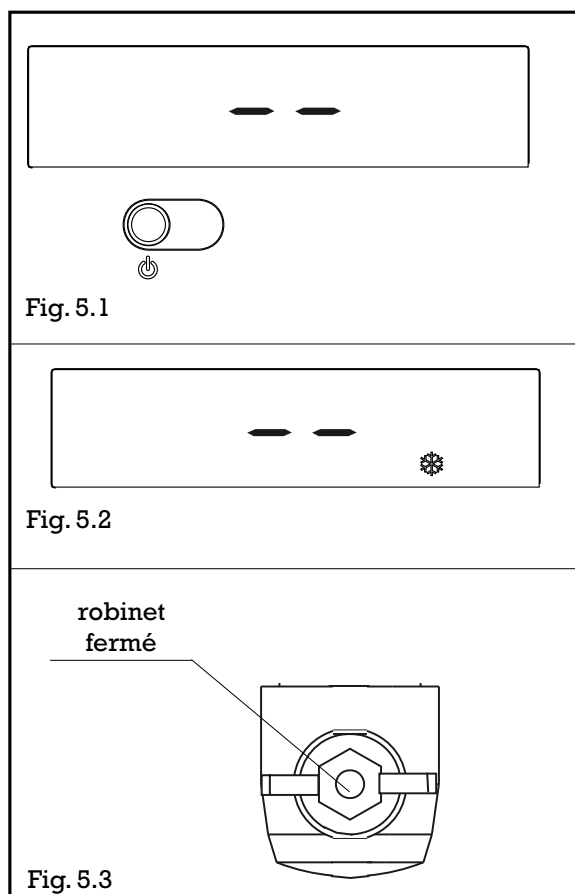

6 VIDANGE DE LA CHAUDIERE

Circuit chauffage:

- éteindre la chaudière
- ouvrir les purgeurs placés aux points les plus hauts de l'installation
- dévisser le robinet de vidange de la chaudière (**A**), en maintenant en place le coude du flexible d'évacuation pour éviter qu'il se déboîte, l'eau s'écoulera par le collecteur d'évacuation (**B**) (fig. 6.1)
- vidanger les points les plus bas de l'installation.

Ballon sanitaire:

- fermer la manette "entrée eau froide" (fig.6.2)
- ouvrir un robinet d'eau chaude
- vidanger le ballon par le robinet (**C**, fig. 6.1), raccorder au préalable un tuyau plastique sur l'embout puis dévisser le robinet.

Circuit sanitaire:

Chaque fois qu'il y a risque de gel le circuit sanitaire doit être vidangé en procédant de la façon suivante:

- éteindre la chaudière
- fermer le robinet d'alimentation général de l'eau
- laisser la manette "entrée eau froide" en position ouvert (fig. 6.2)
- ouvrir tous les robinets d'eau chaude et froide
- vidanger le ballon par le robinet (**C**, fig. 6.1), raccorder au préalable un tuyau plastique sur l'embout puis dévisser le robinet
- vidanger le circuit sanitaire aux points les plus bas de l'installation.

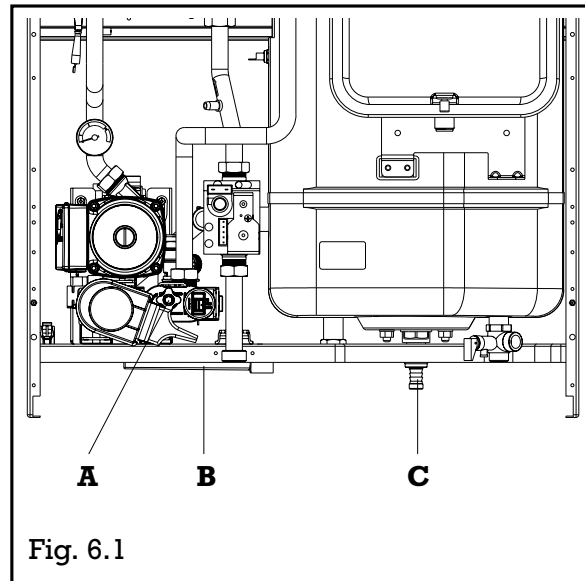

Fig. 6.1

MANETTE ENTREE EAU FROIDE POSITION OUVERT

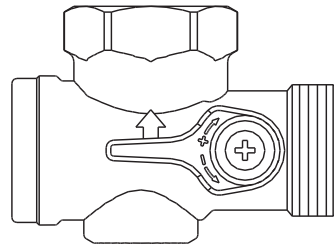
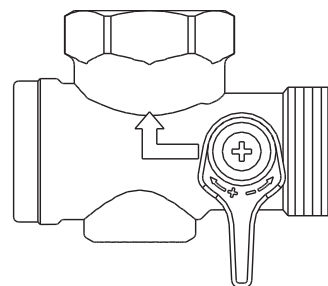







Fig. 6.2

MANETTE ENTREE EAU FROIDE POSITION FERME



7 ANOMALIES DE FONCTIONNEMENT

Lors d'une anomalie de fonctionnement, la flamme  disparaît et un code clignotant s'affiche ainsi que les icônes  et/ou .

DESCRIPTION DES ANOMALIES	Code d'erreur	Icône 	Icône 
Absence de flamme (D)	10	OUI	NON
Thermostat limite (D)	20	OUI	NON
Thermostat fumées ou VMC (D)	22	OUI	NON
Pression hydraulique insuffisante (D*)	40	OUI	NON
Pression hydraulique insuffisante (T*)	41	NON	OUI
Anomalie capteur de pression (D)	42	OUI	OUI
Flamme parasite (T)	50	NON	OUI
Erreur paramétrage carte électronique (D)	51-59	OUI	OUI
Erreur sonde sanitaire (T°)	60	NON	OUI
Erreur sonde primaire (T)	71	NON	OUI
Anomalie thermostat basse température (T)	77	OUI	OUI

(D) Définitive

(T) Temporaire, la chaudière tente de résoudre elle-même l'anomalie.



(°) Voir remarque à la page suivante.

(*) Voir paragraphe ci-après.

Remise en fonctionnement après une anomalie

L'affichage uniquement de  indique une anomalie de fonctionnement temporaire que la chaudière tente de résoudre par elle-même. Si elle n'y parvient pas, deux situations sont possibles:



situation A (fig. 7.2)

disparition de , apparition de l'icône  et d'un autre code d'erreur: attendre au moins 10 secondes puis appuyer sur la touche  pour rétablir le fonctionnement. Si la chaudière reprend son cycle de fonctionnement normal, l'anomalie est due à une situation fortuite.

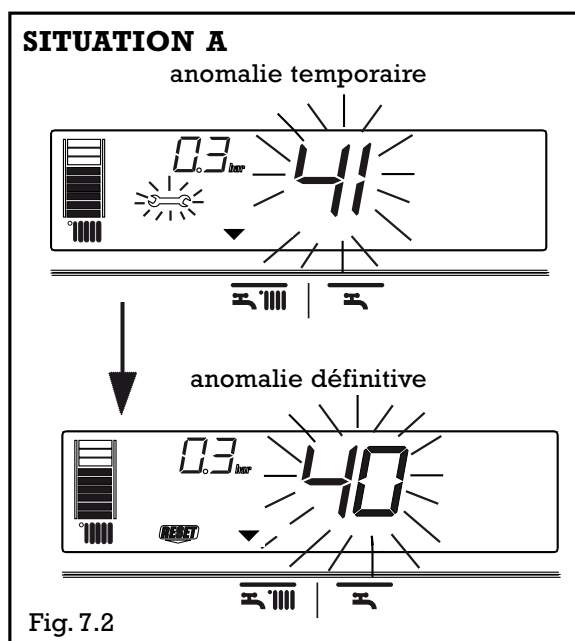
Si les tentatives de réarmement restent vaines, il est nécessaire de faire appel au professionnel assurant le suivi de la chaudière et de l'installation.



situation B (fig. 7.3)

avec , apparition de l'icône  et d'un autre code d'erreur: il est nécessaire de faire appel au professionnel assurant le suivi de la chaudière et de l'installation.

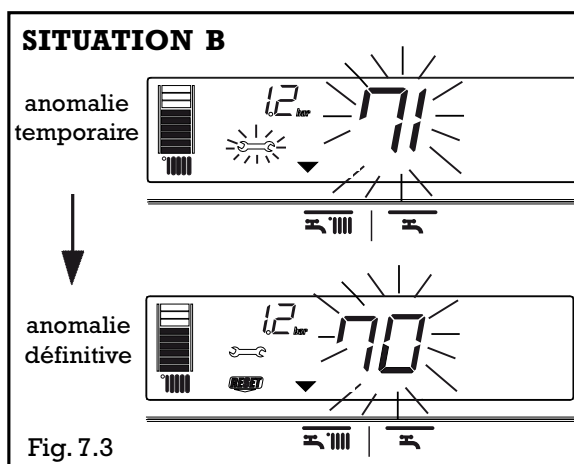

Anomalies 40 et 41

Si la pression hydraulique de l'installation atteint 0,6 bars, la valeur de la pression clignote sur l'afficheur (fig. 7.4a). Si elle descend au-dessous du minimum de sécurité (0.3 bar), le code 41 apparaît (fig. 7.4b) pendant un court instant, puis si l'anomalie persiste, le code 40 s'affiche (fig. 7.4c). Réarmer en appuyant sur  et ajouter de l'eau dans l'installation de chauffage jusqu'à ce que la pression atteigne 1,5 bars (à froid).

Pour ajouter de l'eau dans l'installation (fig.7.5):

- fermer la vanne d'arrêt départ (**A**) (manette à l'horizontale) et laisser la vanne d'arrêt retour (**B**) ouverte (manette à la verticale)
- ouvrir les 2 robinets (**C**) du disconnecteur en les tournant en sens inverse des aiguilles d'une montre jusqu'à ce que la pression atteigne 1,5 bar
- fermer les robinets du disconnecteur et replacer la vanne d'arrêt départ en position ouvert (manette à la verticale).

 Après rétablissement de l'anomalie 40, la chaudière effectue un cycle automatique de purge d'air durant environ 2 minutes. Durant cette opération, une série de lettres s'affichent sur l'afficheur (fig. 7.6).

Si cette opération se répète, il est nécessaire de faire appel au professionnel assurant le suivi de la chaudière et de l'installation pour vérifier l'étanchéité globale.

 Un appoint d'eau fréquent (2 à 3 fois par mois) est préjudiciable au bon fonctionnement de l'appareil.

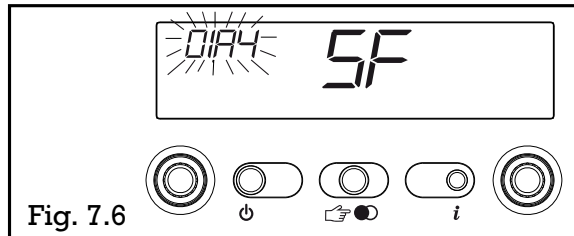
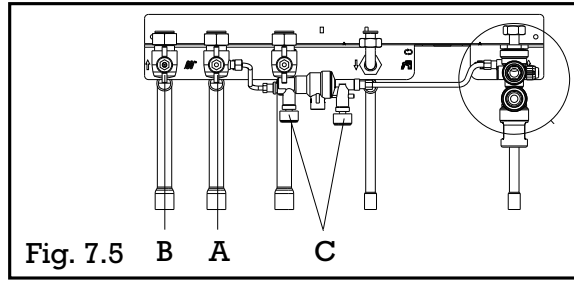
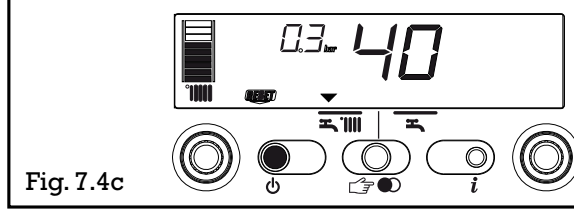
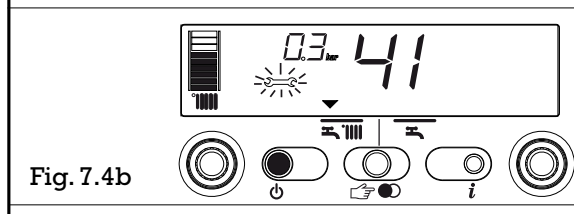
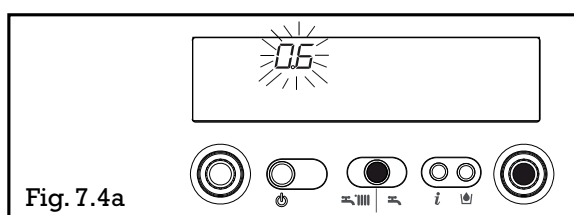

Anomalie 60

La chaudière fonctionne normalement mais la température de l'eau sanitaire n'est pas correcte (température inférieure à 50°C). Le code d'erreur 60 s'affiche uniquement lorsque la chaudière est en attente. Il est nécessaire de faire appel au professionnel assurant le suivi de la chaudière et de l'installation.

IDRA 4024 VMC

Dans le cas d'une installation sur VMC, la mise en arrêt de l'appareil peut être provoquée par le dispositif de sécurité collective si existant. Demander l'intervention du professionnel assurant le suivi de la chaudière et de l'installation.

8 ENTRETIEN

Pour que la chaudière garde son bon rendement, il faut la nettoyer et contrôler 1 à 2 fois par an selon les conditions d'utilisation.

Le conduit ventouse (ou la cheminée) doit être vérifié et nettoyé régulièrement par un spécialiste (1 fois par an).

Il est également nécessaire de faire procéder à l'entretien et vérification de la bouche d'extraction dans le cas de la chaudière **IDRA 4024 VMC**.

Ces opérations doivent être effectuées par un professionnel qualifié qui contrôlera aussi les dispositifs de sécurité de la chaudière et de l'installation.

Nous rappelons qu'il est vivement conseillé de souscrire un contrat d'entretien dès la mise en route de l'appareil.

Toutes les parties de l'habillage peuvent être nettoyées avec un chiffon doux sec ou légèrement humide.

Ne pas utiliser de nettoyeurs abrasifs.

9 CONDITIONS DE GARANTIE

Garantie Contractuelle

Les dispositions du présent certificat de garantie ne sont pas exclusives du bénéfice au profit de l'acheteur du matériel, concernant la garantie légale ayant trait à des défauts ou vices cachés, qui s'appliquent, en tout état de cause, dans les conditions des articles 1641 et suivant du code civil.

Nos appareils sont garantis deux ans contre tout défaut ou vice de matière et de fabrication. Cette garantie porte sur le remplacement, des pièces reconnues défectueuses d'origine par notre service "Contrôle-Garantie", les port et main d'oeuvre n'étant pas à notre charge.

Validité de la garantie

La validité de la garantie est conditionnée:

- à l'installation et à la mise au point de l'appareil par un installateur professionnel
- à l'utilisation et l'entretien réalisés conformément aux instructions précisées dans nos notices
- à la maintenance de l'appareil par un professionnel agréé dès la première année d'utilisation suivant son installation.

Exclusion de la Garantie

Ne sont pas couverts par la garantie:

- les voyants lumineux, les fusibles
- les détériorations de pièces provenant d'éléments extérieurs à l'appareil (refoulement de cheminée ou de ventouse, humidité, dépression non conforme, court circuit électrique, chocs thermiques, effet d'orage, etc...)

- les dégradations des composants électriques résultant de branchement sur secteur dont la tension mesurée à l'entrée de l'appareil serait inférieure ou supérieure de 10% de la tension nominale de 230V

- tous les composants hydrauliques détériorés par des appoints d'eau du circuit de chauffe abusifs (ex: 2 à 3 fois par mois).

La garantie de l'appareil serait exclue en cas d'utilisation de l'appareil avec un combustible non recommandé et dont l'alimentation ne serait pas conforme aux prescriptions techniques (pression trop élevée, etc...).

La garantie de la chaudière serait exclue en cas d'implantation de l'appareil en ambiance chlorée (salon de coiffure, laverie, etc...).

La garantie du préparateur sanitaire serait exclue en cas d'utilisation avec une eau à forte teneur en calcaire (dureté supérieure à 20°F) ou acide (PH inférieur à 7).

Aucune indemnité ne peut nous être demandée à titre de dommages et intérêts pour quelque cause que ce soit.

Dans un souci constant d'amélioration de nos matériels, toute modification jugée utile par nos services techniques et commerciaux, peut intervenir sans aucun préavis.

Les spécifications, dimensions et renseignements portés sur nos documents, ne sont qu'indicatifs et n'engagent nullement notre Société.

Cachet du professionnel:

Date de la mise en service:



Cet appareil est identifié par ce symbole. Il signifie que tous les produits électriques et électroniques doivent être impérativement séparés des déchets ménagers.

Un circuit spécifique de récupération pour ce type de produits est mis en place dans les pays de l'Union Européenne (en fonction des règlements nationaux de chaque état membre).

N'essayez pas de démonter ce produit vous-même. Cela peut avoir des effets nocifs sur votre santé et sur l'environnement.

Pour son recyclage, cet appareil doit être pris en charge par un service spécialisé et ne doit être en aucun cas jeté avec les ordures ménagères, avec les encombrants ou dans une décharge.

Veillez contacter votre installateur ou le représentant local pour plus d'informations.

atlantic